

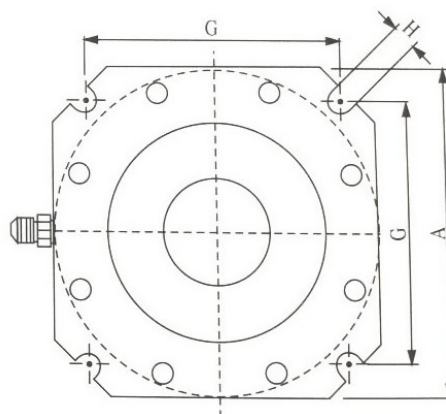

JH 系列固定型夹头

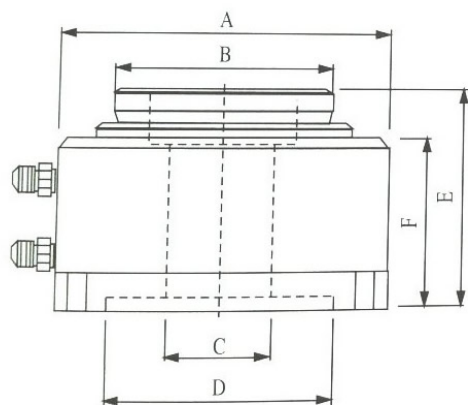

型号规格	使用压力 kgf/cm ²	最大握径	中空孔径	夹持扭力 kg-m
JHS-40	20	Φ50	Φ38	15
JHS-70	20	Φ90	Φ68	18

型号规格	A	B	C	D	E	F	G	H
JHS-40	144	95	38	100	96	73	118	8.5
JHS-70	188	136	68	155	94	73	155	11

注：夹持扭力是以 20kg/cm² 压力，夹持 Φ20mm 圆棒测得。

夹头应用范例：

