



JH7-44 油压回转型精密夹头

产品特点:

- 油压缸内藏机构，免装油压回转缸，具快速更换设计，高工作弹性；
- 本体精度 0.01mm 以内，夹持精度约 0.03-0.05mm（端面 20mm）；
- 夹头本体一体成型，刚性强、精度高、精度寿命比 B.C.TYPE 长三倍；
- 严密防尘设计，确实保护轴承使用寿命；
- 握力强劲，重切削胜任愉快；
- 铝合金缸体，质轻、散热性佳，有效降低温度；
- 安全性高，无筒夹射出伤人的危险。

注：1、各地供应商筒夹精度不一，夹持精度会随筒夹精度而变化；

2、倍力结构有 2.5 倍增强握力效果，能减轻轴承负荷增长其寿命，同时握力也比其他型夹头强劲；

3、滑套外径完全套入本里内，能完全维持精度及承受切削力。

4、夹头防水能力不足，请勿使用切削液，以免损坏轴承；

5、严格遵守压力及转速限制规定以确保轴承寿命；

6、有卡料机率，用于全自动送料时回油作业中断困扰。

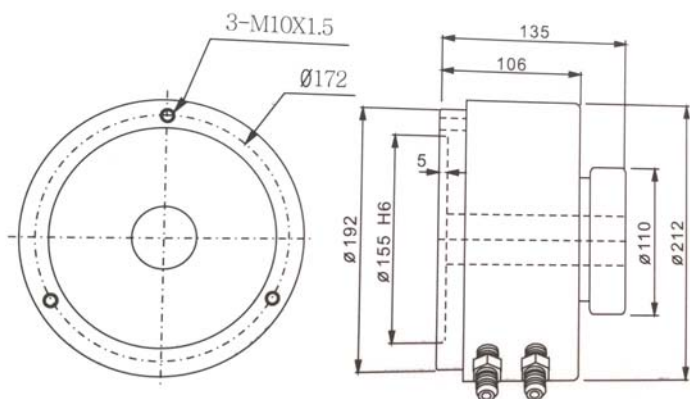
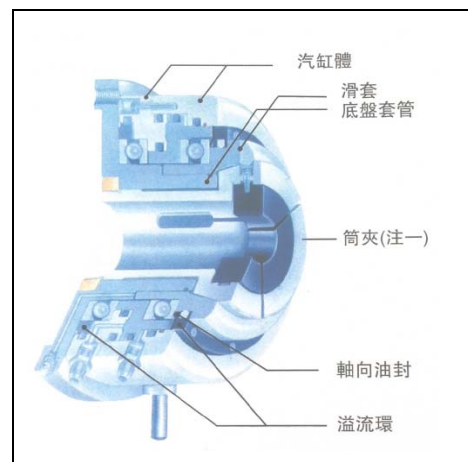

重 量	17KG
最高转速	1600rpm
极限压力	10~20kg
夹持扭力	10kg-m
中空孔径	45mm

夹头应用范例:

筒夾應用例

