

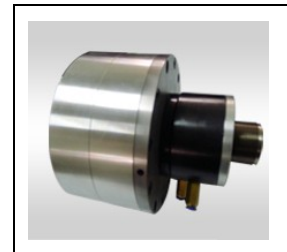

RQ-B 系列双活塞中空回转气压缸

产品特点:

- 1、大通孔，双活塞设计，拉力能加大 1 倍。通孔贯穿可加工长轴类零件。
- 2、轻量型，高转型，阀体经特殊设计，能使压缩空气的消耗量节减，充分发挥高效经济效益。
- 3、内部零部件皆采用进口原件，运动平衡，高寿命。特大通孔可根据客户需求定制。
- 4、使用时请注入微量油雾



规格表:

规格 型号	活塞面积		行程 mm	最高回转速 Min (r.p.m)	最高压 力 Mpa	最大推力 kgf		GD ² kg.m ²
	押侧	拉侧				推侧	拉侧	
RQ-130B	223.03	219.3	15	4000	0.8	1784.24	1754.4	0.04
RQ-170B	391.52	382.1	15	3500	0.8	3132.16	3056.8	0.09

尺寸图:

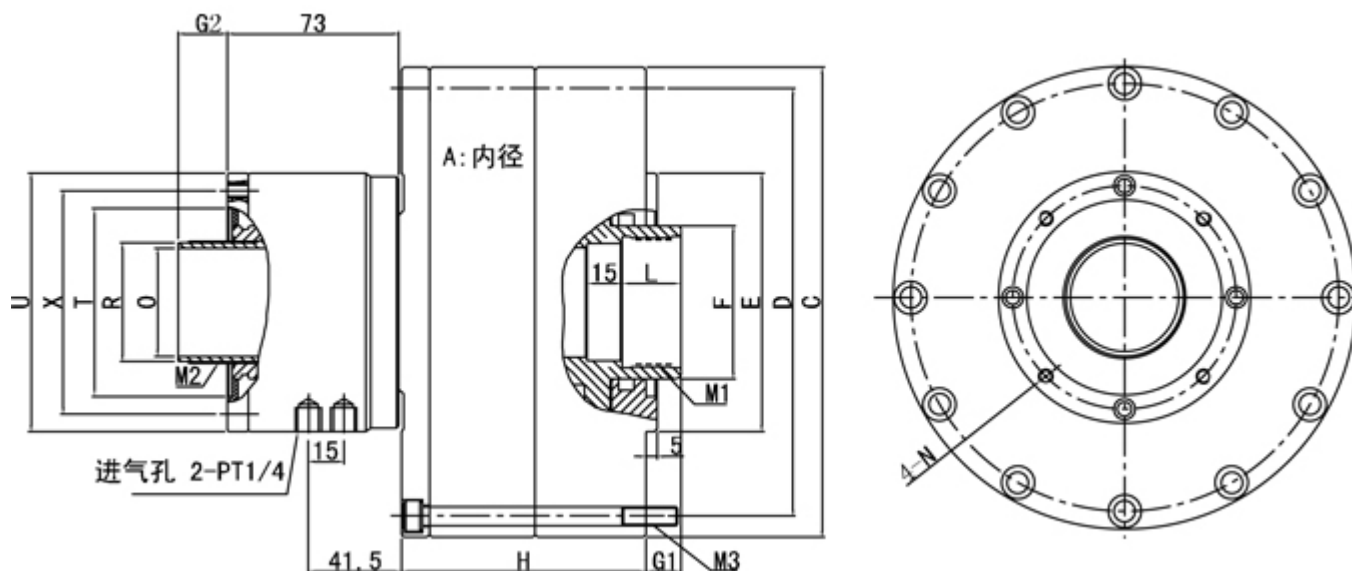

尺寸 型号	A	C	D	E (h7)	F	G1		G2		H	L
						Max.	Min.	Max.	Min.		
RQ-130B	130	160	143	110	50	15	0	35	20	106	25
RQ-170B	170	200	182	110	65	15	0	35	20	107	25

尺寸 型号	M1	M2	M3	O (H7)	N	R	T	U	X
RQ-170B	M55*2	M52*1.5	6-M8*120	46	M6*10	50	80	112	100