



P24 系列高速中实回转油缸

产品特点:

- 1、P24 高速中实回转油缸不通孔高速回转油缸;
- 2、P24 高速中实回转油缸采用优质铝合金材料,体积小、重量轻、转速高、密封性好,在油缸高速回转时,可保持性能的稳定及减轻机械负担;
- 3、P24 高速中实回转油缸配有逆止阀,安全阀装置,在瞬间降压时仍可保持推力,在温度升高时可防止油缸的损害;
- 4、P24 高速中实回转油缸是数控车床理想的动力源。



型号规格表:

规格	活塞有效面积 cm ²	活塞行程 Lmax	最大推拉 kN	最大使用压力 Mpa	极限转速 r/min	净重 Kg	配套动力卡盘型号
P24105	79	20	29	4.0	6000	7.1	---
P24125	112	25	42	4.0	6000	10	K54-165/K54-210
P24160	185	30	69	4.0	5500	15	K54-165/K54-210
P24200	290	35	108	4.0	5500	22	---

尺寸图及参数表:

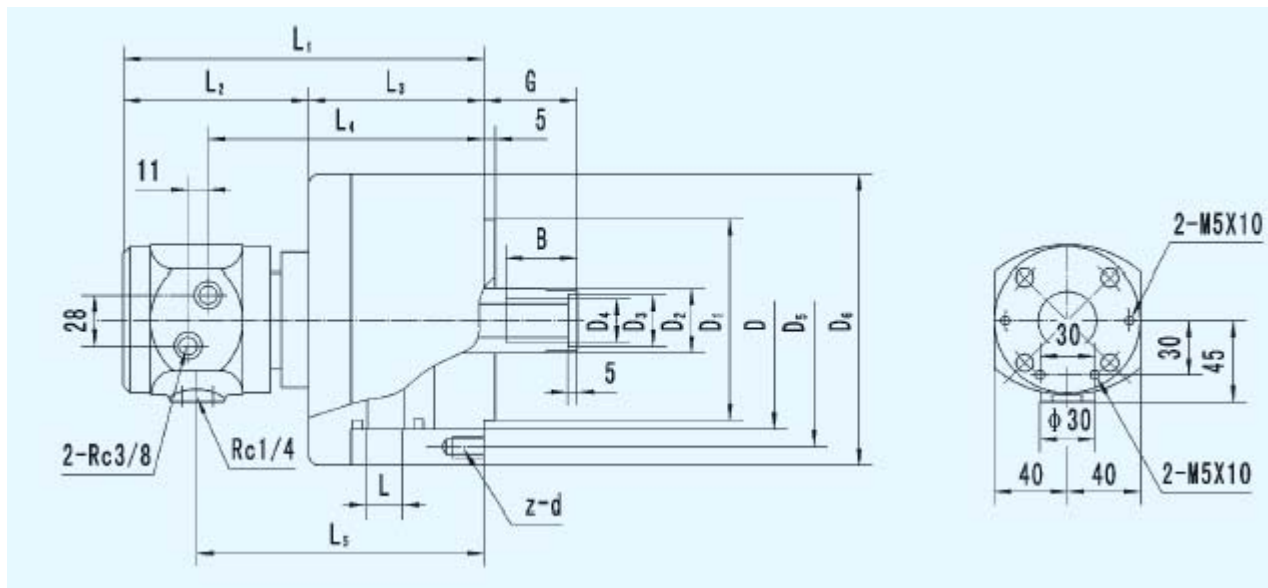

规格 Size	D	D1	D2	D3	D4	D5	D6	B	L1	L2	L3	L4	G		L5	z-d
													max	min		
P24105	105	80	30	21	M20	100	135	35	197	108	89	152	45	25	158	6-M10
P24125	125	110	36	25	M24	130	160	44	206.5	108	96.5	159.5	51	26	164.5	6-M12
P24160	160	110	45	31	M30	130	200	45	215	108	107	168	56	26	173	12-M12
P24200	200	120	55	37	M36	145	245	60	230	108	122	183	69	34	188	12-M16